

ZAWÓR ZAPOROWY TYP 218

CHARAKTERYSTYKA:

- Średnica - 15 -300 mm;
- Ciśnienie - 40 bar (możliwe jest wykonanie z kołnierzami na 6, 10, 16, 25 bar);
- Temperatura - do 560°C (dla uszczelnienia miękkiego ≤ 200°C);
- Medium - woda, para wodna i inne neutralne ciekłe i gazowe substancje a także paliwa ropopochodne i woda morską.

WYKONANIE: typ / przyłącza / materiał kadłuba / rodzaj grzyba i pierścienia grzyba / inne/ rodzaj napędu

Przykład: 218 / --- / --- / --- / --- / ---

Przykład: 218 / S / U / P / WM / NA

| Przyłącza | Znak | Materiał kadłuba | Znak | Rodzaj grzyba i pierścienia grzyba | Znak | Inne | Znak | Rodzaj napędu | Znak |
|-----------------------|-----------|---------------------------------|----------|------------------------------------|----------|-----------------|-----------|---------------|-----------|
| Kołnierze | --- | (P250GH) C 22.8 lub GP240GH | --- | Standardowy | --- | | --- | Kółko ręczne | --- |
| Do spawania | S | 16Mo3 lub G20Mo5 | U | Pierścień z PTFE | P | Warunki morskie | WM | Napęd AUMA | NA |
| Do spawania | SW | 13CrMo4-5 lub G17CrMo5-5 | A | Pierścień z NBR | N | | | Napęd NWA | NW |
| Z wewnętrznym gwintem | G | | | Pierścień STELLIT | L | | | Napęd MODACT | NM |
| | | | | Trzpień tytan | T | | | | |

ZASTOSOWANIE:

Zawory zaporowe przeznaczone są do otwarcia i przerywania przepływu medium i nie wolno ich stosować jako zawory regulacyjne do dławienia przepływu. Do regulacji przepływu medium należy stosować tylko zawory zaporowo-regulacyjne (wykonanie R).

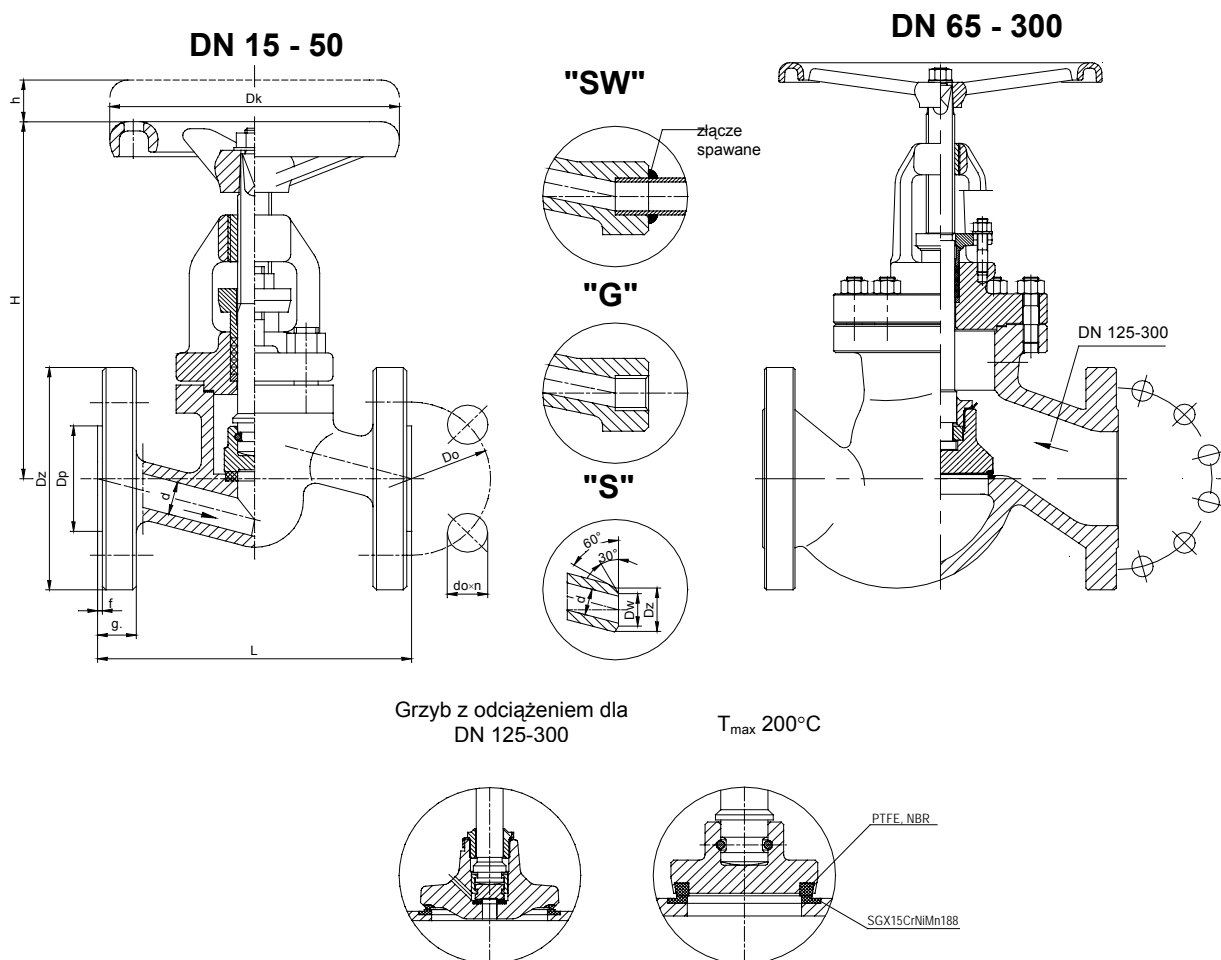

WK®

FABRYKA ARMATURY PRZEMYSŁOWEJ

„WAKMET” spółka jawna

Kaczmarek, Krzywdziński, Wachowski, Wilczyński
Bodzanów 75 48-340 GŁUCHOŁAZY 1

tel.+48(077) 439-40-20, fax +48(077) 439-18-72

E-mail: wakmet@wakmet.com.pl

http: www.wakmet.com.pl

MATERIAŁY:

| Wykonanie | Standardowe | U | A | WM | Inne wykonania |
|--|--------------------------|------------------------|------------------------|-------------------------|-------------------------------------|
| Część | T _{MAX} 450°C | T _{MAX} 530°C | T _{MAX} 560°C | T _{MAX} 450°C | - |
| Kadłub, pokrywa DN 15-50 | (P250GH) C22.8 (1.0460) | 16Mo3 (1.5415) | 13CrMo4-5 (1.7335) | (P250GH) C22.8 (1.0460) | (P250GH) C22.8, 16Mo3, 13CrMo4-5 |
| Kadłub, pokrywa DN 65-300 | GP240GH (1.0619) | G20Mo5 (1.5419) | G17CrMo5-5 (1.7357) | GP240GH (1.0619) | GP240GH, G20Mo5, G17CrMo5-5 |
| Pierścień siedliska | G 18 8 Mn(1.4370) | | | | Stellit lub CW306G |
| Grzyb DN 15-50 | X30Cr13 (1.4028) | X30Cr13 (1.4028) | 13CrMo4-5 (1.7335) | X17CrNi16-2 (1.4057) | CW306G |
| Grzyb DN 65-300 | P250GH (1.0460) | P250GH (1.0460) | 13CrMo4-5 (1.7335) | P250GH (1.0460) | CW306G |
| Pierścień grzyba | G 18 8 Mn (1.4370) | | | | Stellit lub CW306G lub PTFE lub NBR |
| Trzpień | X20Cr13 (1.4021) | X17CrNi16-2 (1.4057) | X39CrMo17-1 (1.4122) | X17CrNi16-2 (1.4057) | BT9 lub CW306G |
| Specjalne wyk. Trzpień, Grzyb, Gniazdo | X2CrNiMo17-12-2 (1.4404) | | | | |
| Uszczelnienie pokrywy | Grafit | | | | |
| Kółko | Żeliwo sferoidalne | | | | |

WYMIARY:

| DN | Standardowe - kołnierze | | | | | | | | | | | | | | Do spawania „S” | | | | | |
|-----|-------------------------|-----|-----|----|----|-----|----|-------|-----|-----|-----|--------|-----|-----|-----------------|----|------|-----|-------|--------|
| | PN 40 | | | | | | | PN 16 | | | | | | | Dz | Dw | Masa | | | |
| | Dz | Dp | Do | do | n | L | g. | f | H | h | Dk | Masa | Dz | Dp | | | | Do | do | n |
| 15 | 95 | 45 | 65 | 14 | 4 | 130 | 16 | 2 | 155 | 13 | 120 | 3,80 | 95 | 45 | 65 | 14 | 4 | 22 | 17 | 2,40 |
| 20 | 105 | 58 | 75 | 14 | 4 | 150 | 18 | 2 | 155 | 13 | 120 | 4,50 | 105 | 58 | 75 | 14 | 4 | 28 | 22 | 2,50 |
| 25 | 115 | 68 | 85 | 14 | 4 | 160 | 18 | 2 | 155 | 13 | 120 | 5,00 | 115 | 68 | 85 | 14 | 4 | 35 | 28,5 | 2,80 |
| 32 | 140 | 78 | 100 | 18 | 4 | 180 | 18 | 2 | 195 | 15 | 160 | 9,50 | 140 | 78 | 100 | 18 | 4 | 44 | 37 | 6,20 |
| 40 | 150 | 88 | 110 | 18 | 4 | 200 | 18 | 3 | 205 | 19 | 160 | 10,70 | 150 | 88 | 110 | 18 | 4 | 50 | 43 | 5,90 |
| 50 | 165 | 102 | 125 | 18 | 4 | 230 | 20 | 3 | 215 | 24 | 160 | 12,80 | 165 | 102 | 125 | 18 | 4 | 62 | 54 | 8,10 |
| 65 | 185 | 122 | 145 | 18 | 8 | 290 | 22 | 3 | 245 | 30 | 200 | 28,40 | 185 | 122 | 145 | 18 | 4 | 77 | 69 | 17,50 |
| 80 | 200 | 138 | 160 | 18 | 8 | 310 | 24 | 3 | 300 | 40 | 250 | 36,70 | 200 | 138 | 160 | 18 | 8 | 91 | 81 | 23,50 |
| 100 | 235 | 162 | 190 | 22 | 8 | 350 | 24 | 3 | 402 | 45 | 320 | 52,50 | 220 | 158 | 180 | 18 | 8 | 117 | 104 | 40,80 |
| 125 | 270 | 188 | 220 | 26 | 8 | 400 | 26 | 3 | 436 | 55 | 280 | 70,20 | 250 | 184 | 210 | 18 | 8 | 144 | 130,5 | 67,70 |
| 150 | 300 | 218 | 250 | 26 | 8 | 480 | 28 | 3 | 496 | 65 | 320 | 106,50 | 285 | 212 | 240 | 22 | 8 | 172 | 156,5 | 86,60 |
| 200 | 375 | 285 | 320 | 30 | 12 | 600 | 34 | 3 | 576 | 75 | 400 | 207,20 | 340 | 268 | 295 | 22 | 12 | 223 | 204,5 | 171,40 |
| 250 | 450 | 345 | 385 | 33 | 12 | 730 | 38 | 3 | 590 | 130 | 400 | 325,00 | 405 | 320 | 355 | 26 | 12 | 278 | 256,5 | 276,60 |
| 300 | 515 | 410 | 450 | 33 | 16 | 850 | 42 | 3 | 730 | 205 | 600 | 530,00 | 460 | 370 | 410 | 26 | 12 | 329 | 306,5 | 456,00 |
| 350 | 515 | 410 | 450 | 33 | 16 | 850 | 42 | 4 | 730 | 205 | 600 | 620,00 | 520 | - | 470 | 26 | 16 | 362 | 336,5 | - |

DANE TECHNICZNE:

| Materiał kadłuba | PN | Najwyższe ciśnienie robocze przy temperaturze czynnika | | | | | | | | | | | | | | | | |
|--------------------------|----|--|-------|-------|-------|-------|-------|-------|-------|-------|-------|-------|-------|-------|-------|-------|-------|-----|
| | | 20°C | 100°C | 150°C | 200°C | 250°C | 300°C | 350°C | 400°C | 450°C | 500°C | 510°C | 520°C | 530°C | 540°C | 550°C | 560°C | |
| | | bar | | | | | | | | | | | | | | | | |
| (P250GH) C 22.8 (1.0460) | 40 | 40,0 | 37,1 | 35,2 | 33,3 | 30,5 | 27,6 | 25,7 | 23,8 | 13,1 | - | - | - | - | - | - | - | |
| 16Mo3 (1.5415) | 40 | 40,0 | 40,0 | 40,0 | 40,0 | 39,0 | 34,3 | 32,4 | 30,5 | 29,5 | 22,4 | 17,7 | 14,5 | 11,2 | 9,0 | - | - | |
| 13CrMo4-5 (1.7335) | 40 | 40,0 | 40,0 | 40,0 | 40,0 | 40,0 | 39,8 | 38,1 | 36,2 | 34,3 | 29,3 | 26,1 | 22,0 | 17,9 | 14,9 | 11,6 | 9,3 | 7,6 |
| GP240GH (1.0619) | 40 | 40,0 | 37,1 | 35,2 | 33,3 | 30,5 | 27,6 | 25,7 | 23,8 | 13,1 | - | - | - | - | - | - | - | |
| G20Mo5 (1.5419) | 40 | 40,0 | 40,0 | 40,0 | 40,0 | 39,0 | 34,3 | 32,4 | 30,5 | 29,5 | 22,4 | 17,7 | 14,5 | 11,2 | 9,0 | - | - | |
| G17CrMo5-5 (1.7357) | 40 | 40,0 | 40,0 | 40,0 | 40,0 | 40,0 | 39,8 | 38,1 | 36,2 | 34,3 | 29,3 | 26,1 | 22,0 | 17,9 | 14,9 | 11,6 | 9,3 | 7,6 |

MONTAŻ I EKSPLOATACJA:

MONTAŻ ZAWORU NA INSTALACJI I JEGO OBSŁUGA POWINNY BYĆ WYKONYWANE PRZEZ ORGANIZACJE POSIADAJĄCE UPRAWNIENIE NA DANY RODZAJ PRAC. PERSONEL TYCH ORGANIZACJI POWINIEN BYĆ KWALIFIKOWANY.

Przed montażem zaworu konieczne jest oczyszczenie rurociągu z zanieczyszczeń mechanicznych. Należy sprawdzić zgodność parametrów czynnika z parametrami zaworu.

Zawory mogą być instalowane w dowolnym położeniu roboczym. Należy zwrócić uwagę na to, aby kierunek przepływu płynącego czynnika był zgodny z kierunkiem strzałki znajdującej się na kadłubie zaworu, i żeby zawór nie znajdował pod obciążeniem momentów sił pochodzących od ciężaru rurociągu i osprzętu. Zawory powinny być eksploatowane ściśle z przeznaczeniem. W celu zapewnienia niezawodności konieczne jest zachowanie następujących warunków:

- czynnik płynący przez zawór powinien być pozbawiony zanieczyszczeń mechanicznych;
- zawór w czasie pracy powinien być zabezpieczony przed uszkodzeniami mechanicznymi;
- powinny być zachowane parametry zapisane na zaworze;

Producent zastrzega sobie zmiany treści i formy niniejszej karty katalogowej bez powiadomienia.